

Formido
deco bouwmarkt

KLUSZO

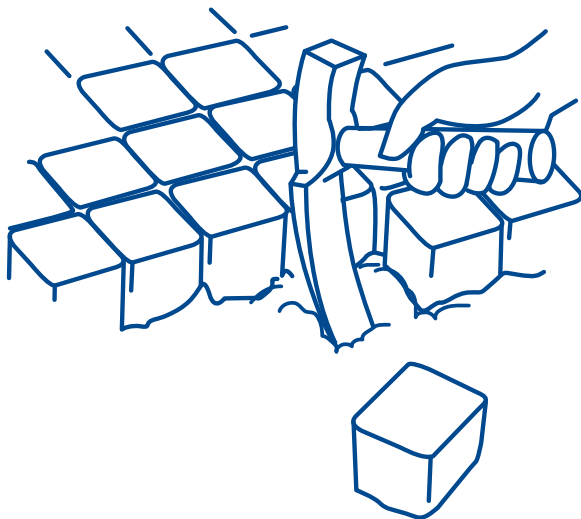

In deze KlusZo beschrijven we stapsgewijs waar u allemaal rekening mee moet houden als u zelf terrassen of paden in uw tuin gaat aanleggen. We beginnen met de voorbereiding. We leggen u eerst uit hoe u een bestratingsplan kunt maken en welke voorbereidingen voor het zandbed gemaakt moeten worden. Daarna gaan we in op het aanbrengen van de bestrating en op de diverse patronen die er zijn.

Op de achterpagina van deze Kluszo staat een checklist zodat u weet wat u allemaal nodig heeft voor deze klus.

Mocht u na het lezen van deze KlusZo nog vragen hebben over sierbestrating, dan kunt u daarmee altijd terecht bij de servicebalie in onze winkel. Onze medewerkers zullen u graag verder helpen.

Sierbestrating

De voorbereiding

Een tuin moet niet alleen een lust voor het oog zijn, u moet er ook in kunnen zitten, lopen en werken. Daarvoor heeft een tuin bestrating nodig, in de vorm van terrassen en paden. Deze bestrating hoeft niet alleen nuttig te zijn, maar kan ook een aantrekkelijk onderdeel van uw tuin vormen.

Bestravings-plan

Voor dat u kunt beginnen, is het belangrijk dat u een nauwkeurige schets maakt van uw huidige tuin. Meet de tuin nauwkeurig op en teken hem op schaal op een plattegrond waarin u ook muren, deuren en waterafvoeren niet moet vergeten. Daarna legt u over uw tekening een vel doorschijnend papier waarop u al de bestrating die u wenst, tot in detail intekent.

Het is belangrijk dat u op uw plan alle bestratingsonderdelen zo precies mogelijk, met de juiste maten, tekent. Zo hebt u ook een duidelijk beeld van wat u nodig hebt aan bestratingmaterialen en vulzand. Let op dat u genoeg bestelt; zo'n 15% van het zand en 10% van het bestratingmateriaal gaan verloren in het gebruik.

Bij het bepalen van de juiste maten voor paden en terrassen zijn hier nog wat belangrijke weetjes. Kleine paadjes of stenen die bijvoorbeeld een onderbroken paadje vormen in het gras, zijn 25 tot 30 cm breed en hebben een afstand van het midden van de ene steen naar het midden van de andere steen van 60 tot 70 cm (afbeelding 1). Normale paden hebben een breedte van 90 cm (afbeelding 2). Een oprit voor een auto bestaat meestal uit twee banen die elk 40 tot 60 cm breed zijn; de afstand tussen de autowielen is 120 tot 140 cm (afbeelding 3). Gaat u een cirkelvormig terras maken, kies dan in ieder geval voor een doorsnee van 300 cm, bij een terras met rechte randen moeten de afmetingen zeker 300x300 cm zijn. Als de ruimte het toelaat, kiest u dan voor wat ruimere maten. Dan zit u wat royaler.

Welke bestratings-producten vindt u bij Formido?

Bij Formido kunnen wij u natuurlijk adviseren over de soorten materialen die u kunt gebruiken. Voor bestratingen moet u in ieder geval altijd harde stenen ofwel klinkers gebruiken. Formido heeft deze klinkers in verschillende maten en kleuren. De bekende trottoirtegels hebben wij in rood en grijs. Wilt u liever grindtegels, dan kunt u kiezen uit

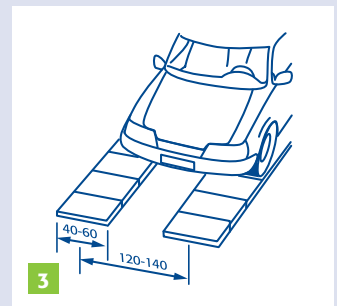
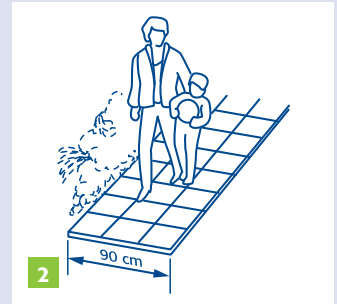
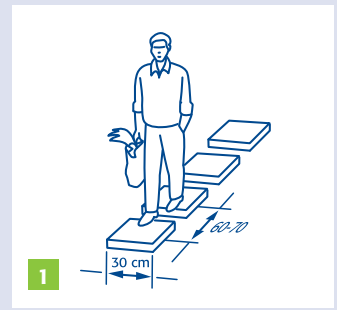

De voorbereiding

diverse kleurencombinaties. Daar hebben wij ook passtukjes bij waarmee u weer makkelijk een verband in het tegelwerk kunt leggen. Verder heeft Formido de berggrindtegel en de betontegel in haar assortiment. Kortom, keuze genoeg. Hoeveel stenen hebt u per vierkante meter nodig? Dat hangt natuurlijk af van de maat van de steen en uw manier van bestraten. Plaatst u klinkers bijvoorbeeld op hun kant, dan hebt u er meer van nodig dan dat u ze plat legt.

Voorbereiding voor het zandbed

Hebt u het juiste materiaal in huis, dan kunt u beginnen met de voorbereidingen voor het zandbed dat de ondergrond van de bestrating vormt. Verwijder eerst de oude bestrating of planten van de plek waar de sierbestrating zal komen. Plaats de weggehaalde planten direct weer in de aarde, bijvoorbeeld in een apart hoekje van de tuin.

Zet de juiste maten van de bestrating uit met paaltjes en draad (afbeelding 4). Voor de juiste breedtemaat van het zandbed telt u bij de breedte van de bestrating en de opsluiting minstens 10 cm aan elke kant. Een zandbed moet namelijk altijd breder zijn dan de bestrating plus de opsluiting die erom heen zit. Hoe dik het zandbed moet zijn, hangt af van de ondergrond en van de zwaarte van de bestrating die erop komt te liggen. Gaat het om grond die vrij vast is, zoals zandgrond, dan kunt u volstaan met een zandbed van 10 tot 15 cm. Bij slappe grond en bij kleigrond is het verstandig nog 10 cm dieper te graven. Leg dan eerst een onderbed van 10 cm grof grind zodat het zand niet kan wegzakken. **Let op!** Garage-opritten worden zwaar belast en moeten daarom een zandbed van 25 tot 30 cm hebben (afbeelding 5).

Graaf nu de teelaarde af en bewaar die elders. Hierna timmert u planken tegen de zijkant van de afgegraven kuil aan de paaltjes vast. De bovenkant van de planken laat zien op welke hoogte de bestrating begint. Leg wel even een waterpas tegen deze bovenkant om te bekijken of de planken horizontaal lopen. Als u het zandbed gaat storten, kijk er dan wel voor uit dat de kantplanken goed blijven staan.

Hebt u het zandbed gelegd, dan kunt u het zand dat naast de opsluiting blijft liggen, vervangen door teelaarde die u stevig aanstamp.

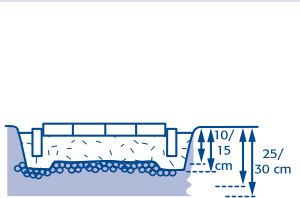
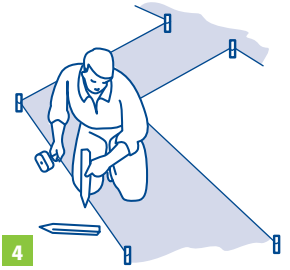

Het zandbed aanleggen

U kunt niet direct in de teelaarde gaan bestraten. Dan zullen mos en gras namelijk snel over alles heen groeien en het water vasthouden waardoor in de winter kans op bevroering ontstaat. Daarom moet u altijd op een laag vulzand bestraten. Begroeiing gedijt namelijk niet op vulzand. Strooi het vulzand nu tussen de kantplanken, stamp het goed aan met uw voeten en water het in met de tuinslang die u in een 'broes' stand zet (afbeelding 6). Voordat u verder gaat, moet u het bed zo een paar uur laten rusten. Dan wordt het stabiel en zakt het niet meer in.

Laagje cement bij kleine stenen Wilt u de ondergrond van het bed nog steviger maken, strooi dan een laagje droog cement van ongeveer 2 mm over het zandbed uit. Hark dit vervolgens zo'n 5 cm door het zand. Water het niet meer in en stamp het nog een keer aan.

Afshot voor regenwater afvoer Een pad of terras moet altijd een afschot krijgen dat voor een goede afwatering een beetje schuin moet aflopen. Bij een smal pad bereikt u dat door een 'tonronde' bestrating te maken (afbeelding 7). Een terras heeft een afschot van 1,5 a 2 cm per strekkende meter nodig (afbeelding 8). Een rond terras moet een klein beetje aflopen aan de buitenrand.

Vlak afreien Nu moet u het zandbed glad gaan afstrijken, ofwel afreien. Doe dit met een vlakke plank. Is het zandbed voor een pad bestemd, zaag dan een lichter ronding uit de onderkant van de plank. Zo krijgt u direct een bol zandbed met een goede afwatering. Maak ook een inkeping aan de zijkanten van de plank die net zo dik is als het bestratingsmateriaal zelf (afbeelding 9).

6



7



8

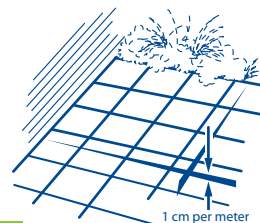

9



Bestrating aanbrenge

Hoe u de bestrating moet aanbrenge, hangt af van de soorten tegels die u gebruikt. We leggen hier uit hoe u betontegels, klinkers en kinderkopjes het best kunt bestraten als het om een recht pad of rechthoekig terras gaat. Voor het aanleggen van een rond terras geven we een aparte beschrijving. Ook gaan we aan het eind van deze KlusZo in op diverse legpatronen waar u uit kunt kiezen wanneer u een echt meesterwerkje van uw bestrating wilt maken.

Betontegels Leg de tegels eerst tegen de buitenste rand aan. U mag namelijk nooit over het zandbed lopen! Til ze, in een horizontale positie, tot vlak boven het zandbed en leg ze daar voorzichtig en nauwkeurig op. Let erop dat u de tegels goed vastpakt zodat u uw handen niet verwondt (afbeelding 10).

Soms is het nodig de tegels op maat te maken. Dat kunt u zelf doen met een haakse slijper of een stenenknipper. Draag daarbij wel altijd een stofbril! Het is belangrijk dat de bestrating recht ligt. Met een balkje kunt u dit controleren. Niveaverschillen kunt u herstellen door met een zware hamer op het balkje te slaan (afbeelding 11).

Klinkers en kinderkopjes Oude klinkers en kinderkopjes zijn niet regelmatig gevormd. Daardoor kunt u ze niet zo maar in het zandbed leggen. Het leggen is daardoor tijdrovender en moeilijker dan het leggen van betontegels. Sla de stenen één voor één met de stratenmakershamer op hun plaats. U moet daarbij wel in het zandbed zitten. Doe dat echter voorzichtig en leg een groot stuk plaatmateriaal onder u neer.

U tikt nu de klinkers in rijtjes in het zandbed. Na elke rij, strijkt u met de pen van de hamer het zand voor de volgende rij vlak (afbeelding 12). U tikt telkens de stenen aan beide kanten op hun plaats. Bij keitjes of andere vierkante materialen 'hapt' u telkens een kuiltje met de pen van de hamer (afbeelding 13). Leg het keitje goed neer en hamer het met een paar tikken op de goede plaats.

Moet u klinkers op maat maken, doe dat dan met een kap-hamer en een sabel: een lange beitel van hardstaal die aan één zijde geslepen is. Leg de steen op een plank of in het zand, plaats het sabel op de steen en sla met de kap-hamer de steen met één goeie tik in tweeën.

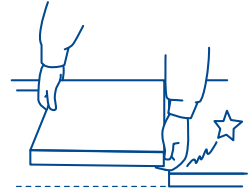

10

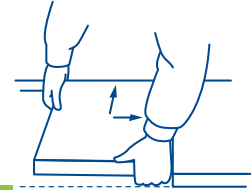

11



12



13

Ligt een pad of terras er eenmaal, dan moet u het snel afwerken. Zo moet u de kieren tussen de stenen snel opvullen met zand; anders gaat het pad vervormen. Gebruik daarvoor kurkdroog zand met een regelmatige structuur. Dat strooit u over het pad of terras en veegt u daarna zachtjes in de lengte- en breedterichting zodat het in de kieren zakt (afbeelding 14). Herhaal dit tot alle kieren goed opgevuld zijn. Besproei de bestrating met de gieter. Zo zal het zand tussen de stenen goed inklinken.

Tenslotte haalt u de kantplanken weg en scheidt u het overschot aan vulzand weg. De goten die nu langs de randen blijven zitten, kunt u met teelaarde opvullen of u kunt er een randafwerking in aanbrengen.

Opsluitingen aan de kanten Als u klein bestratingsmateriaal gebruikt heeft, bent u nog niet helemaal klaar. Kleine stenen kunnen namelijk bij de overgang van terras of pad naar de tuin wegglijden. Voorkom dat door een opsluiting aan de randen te maken die ondersteuning biedt. Zo'n opsluiting kan bijvoorbeeld bestaan uit een rand met verdiept weggeslagen stenen. Loopt de bestrating van uw pad in de lengte, dan kunt u de twee buitenste rijen als opsluiting maken. Maar, een aparte rij als opsluiting gebruiken, is niet moeilijk en maakt uw pad ook wat breder.

Soorten en maten U kunt een opsluiting van verschillende materialen maken. Zo zijn er speciale opsluitbanden ofwel betonnen kantplanken. Voor kleine paden en terrassen zijn er opsluitbandjes van 100 x 15 x 5 cm. Verder kunt u altijd een rollaag maken van stenen die u op de kops kant plaatst en natuurlijk kunt u ook gewoon trottoirtegels gebruiken. En bielzen zijn goed bruikbaar om kleine niveauverschillen op te lossen.



Ronde terrassen

Wilt u een rond terras aanleggen, leg dan alle stenen rij voor rij, van buiten naar binnen. Gebruik als basis voor de plaatsing van de buitenste rij een cirkel die u uit het middelpunt trekt. Maak zo'n cirkel met een buis die u in het centrum zet, bindt daar een touwtje aan vast en een stokje dat u als 'pen' gebruikt om de cirkel te tekenen (afbeelding 15).

Als u het middelpunt van de cirkel nadert, worden de gaten en kieren tussen de stenen ook steeds groter. U kunt er ook voor kiezen ongeveer de laatste meter recht te bestraten (afbeelding 16).

Gebruikt u klinkers, dan is het wel goed mogelijk de cirkel te dichtend door in elke rij eerst wat 3/4 en daarna wat 1/2 stenen op te nemen.

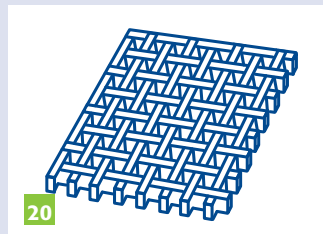
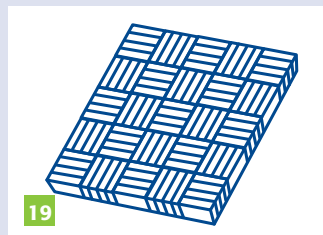
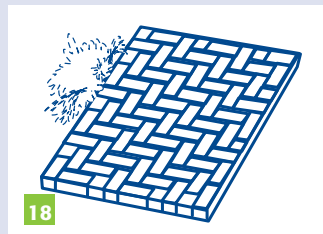
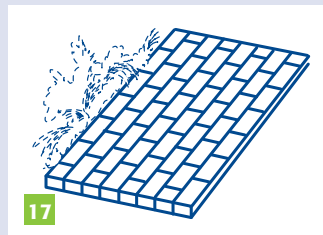

Bestrating in legpatronen

Wilt u een 'meesterwerkje' van uw bestrating maken, dan kiest u misschien wel voor een klinkerbestrating in een fraai legpatroon. Deze soort bestrating is vrij duur en niet erg makkelijk om te maken, maar het resultaat is fraai en pittoresk. U kunt kiezen uit de volgende legpatronen.

Halfsteensverband Hiermee maakt u snel en efficiënt straatwerk. Paden die in de lengte bestraat zijn, maken een tuin lang en smal. Bestratingen in de breedte, zorgen voor een korte, brede tuin (afbeelding 17).

Keper- of elleboogverband Dit zorgt voor een dynamisch, speels legpatroon zonder speciale visuele ruimtewerking (afbeelding 18).

Blokverband Dit is goed toepasbaar in combinatie met betonnen tegels (afbeelding 19).

Opengestrate klinker Dit patroon doet het goed bij garage-opritten. U kunt de ruimte tussen de stenen opvullen met teelaarde en gras zaaien dat tot 1 cm onder het straatoppervlak uitkomt (afbeelding 20).

Kijk direct even of het geleverde bestratingsmateriaal goed

Tips

Controle is aangevoerd. (Let op formaat, kleur, breuk en hoeveelheid.) U kunt beter direct een klacht indienen bij de leverancier voordat u aan de slag gaat met materiaal.

Zand stor-
ten Leg een zeil of oude platen hardboard onder het zand dat u in de tuin stort om te gebruiken. Dat scheidt makkelijk en ruimt snel op.

Landmetermaat Gebruik een landmetermaat om grote lengten op te nemen. Zo'n rolbandmaat met of zonder handvat, heeft een lang meetlint en een slinger, waarmee makkelijk, snel en nauwkeurig grote lengten op te meten zijn.

Handschoenen Werk met handschoenen om verwondingen te voorkomen door scherpe randen van betonnen bestratingsproducten.

Checklist

Benodigde gereedschappen

